

go-e



Instrucciones de instalación y uso go-e Controller

válido para la referencia: CH-30-01

V 1.3

ÍNDICE DE CONTENIDOS

- 1** **Símbolos importantes**
Página 4
- 2** **Carga aún más inteligente**
Página 4
- 3** **Tener en cuenta antes de instalación y la puesta en marcha**
Página 5
- 4** **Normas de seguridad/Indicaciones**
Página 6
- 5** **Visión general del producto**
Página 8
- 6** **Volumen de suministro**
Página 9
- 7** **Datos técnicos**
Página 10
- 8** **Instalación**
Página 12
- 9** **Instalación (otros sensores)**
Página 16
- 10a** **Puesta en marcha/manejo en el equipo**
Página 18
- 10b** **Puesta en marcha/manejo a través de la aplicación**
Página 33
- 11** **Carga excedente de energía fotovoltaica/gestión de carga**
Página 42
- 12** **Garantía y exclusiones**
Página 47
- 13** **Declaración de conformidad CE**
Página 47
- 14** **Contacto y asistencia**
Página 49

1. Símbolos importantes



Advertencia de una situación peligrosa que puede provocar daños a la salud, la muerte o daños materiales si no se respetan las normas de seguridad.



Nota para adaptar el producto o las funciones del producto a las necesidades individuales.



Consejo para un uso más ecológico o económico del producto.



Solo un electricista cualificado puede realizar la tarea.

2. Carga aún más inteligente

Muchas gracias por tu decisión de compra

Gestiona los flujos de energía de los edificios con el go-e Controller. Como resultado, en función de la posición del sol y de la demanda actual de electricidad en un edificio, los procesos de carga de vehículos eléctricos en combinación con go-e Charger se pueden controlar de forma aún más inteligente. También puedes utilizar el equipo para supervisar a los consumidores en el edificio.

El go-e Controller te ayuda, como sistema de gestión de energía (EMS), a registrar los valores de medición en una instalación de distribución eléctrica y ponerlos a disposición de otros equipos en una red. De este modo se puede realizar sobre todo una regulación del excedente de energía fotovoltaica y una gestión dinámica de la carga con los go-e Charger sin necesidad de tener más conocimientos de programación.

Controla los flujos de corriente en tu edificio y maximiza automáticamente el consumo propio de tu instalación fotovoltaica al cargar con todos los go-e Charger. Para los go-e Charger de las series Gemini y Gemini 2.0, la serie PRO y la serie Home (V3) incluso con conmutación de fase automática.

Controla el proceso de carga de los coches eléctricos con la gestión dinámica de la carga para evitar sobrecargar tu conexión eléctrica. Si es necesario debido a que muchos consumidores de corriente funcionan al mismo tiempo, la potencia de carga del go-e Charger conectado al controlador se adapta automáticamente.

El go-e Controller es compatible con todos los inversores fotovoltaicos* y las soluciones de almacenamiento de electricidad de CA. Además, también es compatible con todos los go-e Charger y la go-e App.

El go-e Controller permite una representación gráfica del consumo de corriente en tiempo real y en el pasado. Los valores de medición registrados por el go-e Controller se registran directamente a través de los transformadores de corriente suministrados y la fuente de alimentación de tensión instalada por el electricista. Es posible el funcionamiento monofásico o trifásico del controlador.

*La optimización de una instalación fotovoltaica también es posible sin la medición directa de la producción a través del inversor. La producción propia solo se puede medir y visualizar mediante un sensor para inversores de CA.

3. Tener en cuenta antes de la instalación y la puesta en marcha

En resumen:

El go-e Controller controla un número ilimitado de cargadores para que estos coches eléctricos se carguen cuando haya suficiente corriente disponible. En función de sus preferencias, con o sin corriente de red.

El go-e Controller se puede controlar directamente a través de una pantalla. Con la go-e App el uso es aún más cómodo.

La integración del go-e Controller en una red puede realizarse a través de WLAN o LAN. El go-e Controller no carece de otras interfaces para conectarse a soluciones existentes: Además de la API HTTP, MQTT y Modbus, también hay una API en la nube para integrar el go-e Controller.



Mucha de la información de estas instrucciones está destinada al instalador, que debe realizar la instalación y la configuración básica. El usuario puede realizar cómodamente los ajustes para



procesos de carga optimizados y la conexión de otras estaciones de carga al go-e Controller en pocos pasos a través de la go-e App.



Consejo: La carga con excedente de energía fotovoltaica se puede combinar incluso con precios de electricidad flexibles. Esto garantiza procesos de carga aún más sostenibles y económicos.

Esperamos que disfrutes de tu go-e Controller.

Tu

go-e team



¡Ten en cuenta todas las normas e indicaciones de seguridad de estas instrucciones!

Descarga la ficha técnica en: www.go-e.com



Lee detenidamente las instrucciones y la ficha técnica y guárdalas para futuras consultas.

Los documentos están diseñados para ayudarte a:

- utilizar el producto de forma segura y correcta;
- aumentar la vida útil y la fiabilidad;
- evitar daños en el equipo o en bienes materiales;
- evitar peligros para la vida o la integridad física.



4. Normas de seguridad/Indicaciones

Normas de seguridad generales



El go-e Controller debe utilizarse exclusivamente para recopilar valores de medición en una instalación eléctrica y transmitirlos a una red para implementar un Energy Monitoring, maximizar el consumo propio de una instalación fotovoltaica o realizar una gestión dinámica de la carga en combinación con go-e Charger.

El incumplimiento de las disposiciones de seguridad puede tener consecuencias graves. Go-e GmbH declina toda responsabilidad por los siniestros derivados del incumplimiento del manual de instrucciones, las normas de seguridad o las advertencias del equipo.

Tensión de red: ¡Peligro de muerte! No utilices nunca el go-e Controller si la carcasa está dañada o abierta.

En caso de un desarrollo de calor inusual, no toques el go-e Controller y corta la alimentación eléctrica. En caso de decoloración o deformación del plástico, ponte en contacto con el servicio de atención al cliente.

Debido a los campos electromagnéticos, los portadores de implantes electrónicos deben mantenerse a una distancia mínima de 60 cm del go-e Controller.

El go-e Controller cuenta con la interfaz de comunicación WLAN 802.11b/g/n 2,4 GHz. La WLAN funciona con una frecuencia de 2,4 GHz, canales 1-13 con la banda de frecuencia 2412-2472 MHz. La potencia de transmisión máxima de la WLAN es de 20 dBm EIRP.

Medidas eléctricas de protección, instalación y funcionamiento



Toda la información relativa a la instalación eléctrica está destinada exclusivamente a electricistas cualificados, cuya formación permite realizar todos los trabajos electrotécnicos de acuerdo con las normativas nacionales vigentes.



El go-e Controller debe montarlo un electricista especializado conforme a las instrucciones de uso completas. El montaje debe realizarse de acuerdo con las normativas locales, regionales y nacionales.

Una descarga eléctrica puede ser mortal. Antes de realizar trabajos de conexión eléctrica, desconecta la tensión del circuito eléctrico.

El montaje del go-e Controller se realiza en un carril DIN. Ten en cuenta las condiciones ambientales admisibles. A temperaturas ambiente superiores a 45 °C, se recomienda mantener una distancia de seguridad de 10 mm con respecto a otros equipos del armario de conexiones. No se debe sobrepasar una temperatura ambiente de 55 °C.

El controlador no debe utilizarse cerca de sustancias inflamables o explosivas, agua corriente o equipos que emitan calor.

Asegúrate de que la conexión eléctrica que va al go-e Controller esté correctamente instalada y no presente daños.

En el edificio debe preverse un FI de tipo A de 30 mA, a menos que las normativas locales difieran. Independientemente de esto, debe preverse un disyuntor (recomendación: LS-3/B6). Protege el go-e Controller con un fusible de no más de 16 A.

El go-e Controller solo se puede utilizar en equipos de protección completamente funcionales. Los cables de conexión deben tener unas dimensiones suficientes. Recomendamos una sección de cable de al menos 1,5 mm².

Los transformadores de corriente deben instalarse siempre en el sentido de la corriente tal y como se describe e ilustra en el manual de instalación. Esto significa que las flechas de los transformadores de corriente deben apuntar en dirección a los consumidores de corriente.

Utilice siempre los transformadores de corriente suministrados. Los transformadores de corriente alternativos, que también son adecuados para corrientes más elevadas, solo se pueden utilizar previa consulta al servicio de asistencia técnica de go-e y su confirmación en forma de texto.

Apertura, reparación y mantenimiento



Cualquier modificación o reparación del hardware o software de un go-e Controller debe ser realizada exclusivamente por personal especializado de go-e GmbH.

Antes de desmontar un producto supuestamente defectuoso, ponte en contacto en cualquier caso con el servicio de asistencia técnica de go-e y espera a que se decida cómo proceder a la tramitación del caso de servicio.

La retirada y los daños de las advertencias colocadas en el go-e Controller o la apertura del equipo conllevan la anulación de cualquier responsabilidad por parte de go-e GmbH. La garantía también queda anulada en caso de modificación o apertura de un go-e Controller.

Los cables de los transformadores de corriente no deben cortarse.

El go-e Controller no necesita mantenimiento.

La limpieza del equipo se puede realizar con un paño húmedo. No utilizar productos de limpieza ni disolventes.

Eliminación



Según lo dispuesto en la Directiva 2012/19/UE (Directiva RAEE), los aparatos eléctricos no deben eliminarse con la basura doméstica tras su uso. Lleva el aparato a un punto de recogida específico para aparatos eléctricos y electrónicos de acuerdo con las disposiciones legales nacionales. Desecha también el embalaje del producto de forma adecuada en la recogida de papel usado para su reciclaje.



Avisos legales

Los derechos de autor de este manual de instrucciones pertenecen a go-e GmbH.

Todos los textos e imágenes corresponden con el estado técnico en el momento de redactar las instrucciones. go-e GmbH se reserva el derecho a realizar modificaciones sin previo aviso. El contenido del manual de instrucciones no constituye ningún derecho con respecto al fabricante. Las imágenes se muestran con fines ilustrativos y pueden diferir del producto real.

5. Visión general del producto

- a** Entradas para la medición de corriente
Sensores 1-3
- b** Modbus RS485 x2
para futuras ampliaciones
- c** Entradas para la medición de corriente
Sensores 4-6
- d** 4 botones para la guía de menú
- e** Sensor de luminosidad
Desconexión automática de la pantalla
- f** Pantalla a color (320 x 240 píxeles)
- g** Alimentación de tensión con borne de conexión
- h** Antena WLAN de 2,4 GHz
- i** Ethernet 100 Mbit/s
- j** Placa identificativa con número de serie del controlador

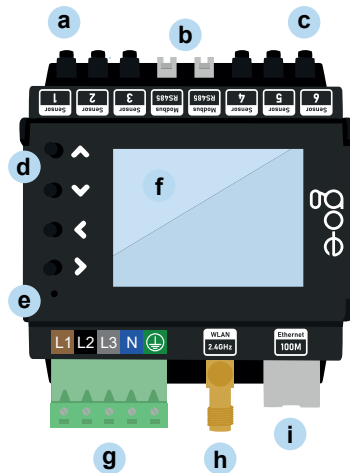

Parte trasera

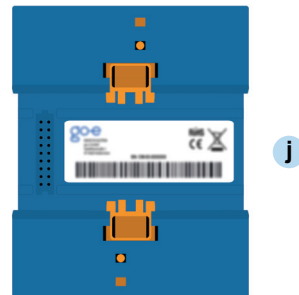

6. Volumen de suministro

- 1** go-e Controller
- 2** Borne de conexión
- 3** 6 transformadores de corriente abatibles, 100 A con clavija (90 grados)
- 4** Antena Wi-Fi, con opción de conexión autoadhesiva
Con opción de conexión
- 5** Cable plano Ethernet de 2 m
Con opción de conexión

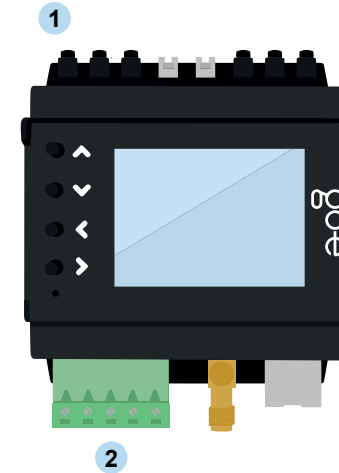

- 2** Borne de conexión

- 3** 6 transformadores de corriente abatibles, 100 A con clavija (90 grados)

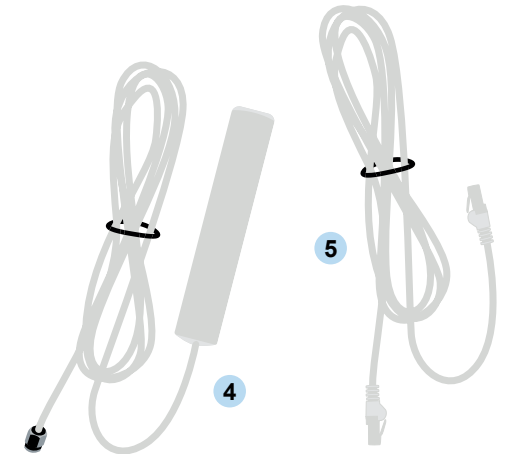
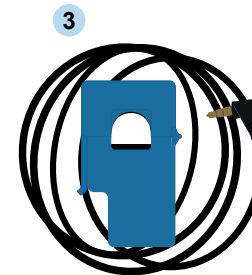

- 6** Ficha de datos



7. Datos técnicos

Especificaciones del producto	
Dimensiones (An x Al x P)	aprox. 72 x 90 (sin conector) x 61 mm (4 unidades de división)
Peso	193 g
Medición de tensión	4 entradas trifásica (L1, L2, L3 y N) monofásica (L1 y N)
Tensión nominal	3 x 230 V (monofásico) / 400 V (trifásico)
Frecuencia nominal	50 Hz
Indicación	Pantalla a color
Compatibilidad	Serie go-eCharger Home Serie go-e Charger Gemini Serie go-e Charger Gemini 2.0 Serie go-e Charger CORE Serie go-e Charger PRO Todos los inversores FV* Todos los sistemas de almacenamiento en batería de CA**

*La optimización de una instalación fotovoltaica también es posible sin la medición directa de la producción a través del inversor. La producción propia solo se puede medir y visualizar mediante un sensor para inversores de CA.

**Aunque no se puede medir un acumulador de batería acoplado a CC, mediante un ajuste en la aplicación se puede evitar que se descargue permanentemente al cargar el coche eléctrico (no en HOME V2)

Funciones de medición: Tensión nominal			
	Mín.	Nominal	Máx.
L1 - PE L2 - PE L3 - PE		230 V	277 V
L1 - N	100 V	230 V	277 V
L1 - L2 L1 - L3 L2 - L3		400 V	
Entradas para la medición de corriente			
	Sinusoidal	RMS	Pico
Corriente máx. medible	100 A		144 A
Corriente permanente máx. (limitado térmicamente)		140 A	

Red	
Ethernet 802.3	10M/100M, dúplex completo o semidúplex Dirección IP estática o DHCP
Estación Wi-Fi 802.11 b/g/n 2,4 GHz	Cifrados compatibles: abiertos / WEP / WPA / WPA2 / WPA3 Se pueden guardar hasta 10 configuraciones Dirección IP estática o DHCP
Punto de acceso Wi-Fi	para la conexión local con la aplicación o la API Canal ajustable libremente de 1 a 13 SSID y contraseña ajustables Desactivable

Interfaces y características		
	Posibilidad en la red local	Conexión a la nube
API Modbus TCP	Sí	No es posible
API MQTT	Sí, las conexiones funcionan en las redes locales y son posibles en Internet	No es posible
API HTTP	Sí	Sí
Conexión con go-e Chargers (Serie HOME V3 / Serie Gemini / Serie Gemini 2.0 / Serie PRO)	Sí, cantidad no limitada	Posibilidad de transmisión de datos opcional a través de la nube (necesaria si no está en la misma subred o está desconectada por NAT)
Conexión con go-e Chargers (Serie HOME V2)	No	Debe haber conexión a la nube en el go-e Charger HOME V2 y el go-e Controller
Gestión dinámica de la carga	Sí, transmisión local de valores de medición	Conexión a la nube en go-e El cargador debe existir
go-e App	Sí, go-e Charger encuentra automáticamente en la red local con mDNS	Sí, acceso remoto con número de serie e introducción de contraseña
Registro y exportación de datos de registro con valores de medición	No a través de la go-e App / go-e Cloud / pantalla. Posibilidad de registro propio de datos a través de API	Sí
Representación gráfica del consumo de corriente en el pasado	No a través de la go-e App / go-e Cloud / pantalla. Posibilidad de registro propio de datos a través de API	Sí

8. Esquema de instalación



Haz que un electricista cualificado instale y configure el go-e Controller teniendo en cuenta las normas de instalación locales.



Como lugar de instalación se recomienda un distribuidor de instalación eléctrica. Si este ya no tiene espacio, también es posible instalar el go-e Controller en un nuevo distribuidor montado en superficie/empotrado junto a él y colocar allí los cables de conexión para la medición de tensión y los transformadores de corriente.



Una vez finalizada la instalación, ten en cuenta que el firmware del go-e Charger y del go-e Controller debe estar siempre actualizado para garantizar un funcionamiento correcto en todo momento. El firmware de ambos productos se puede actualizar, por ejemplo, a través de la go-e App en la opción de menú «Internet».

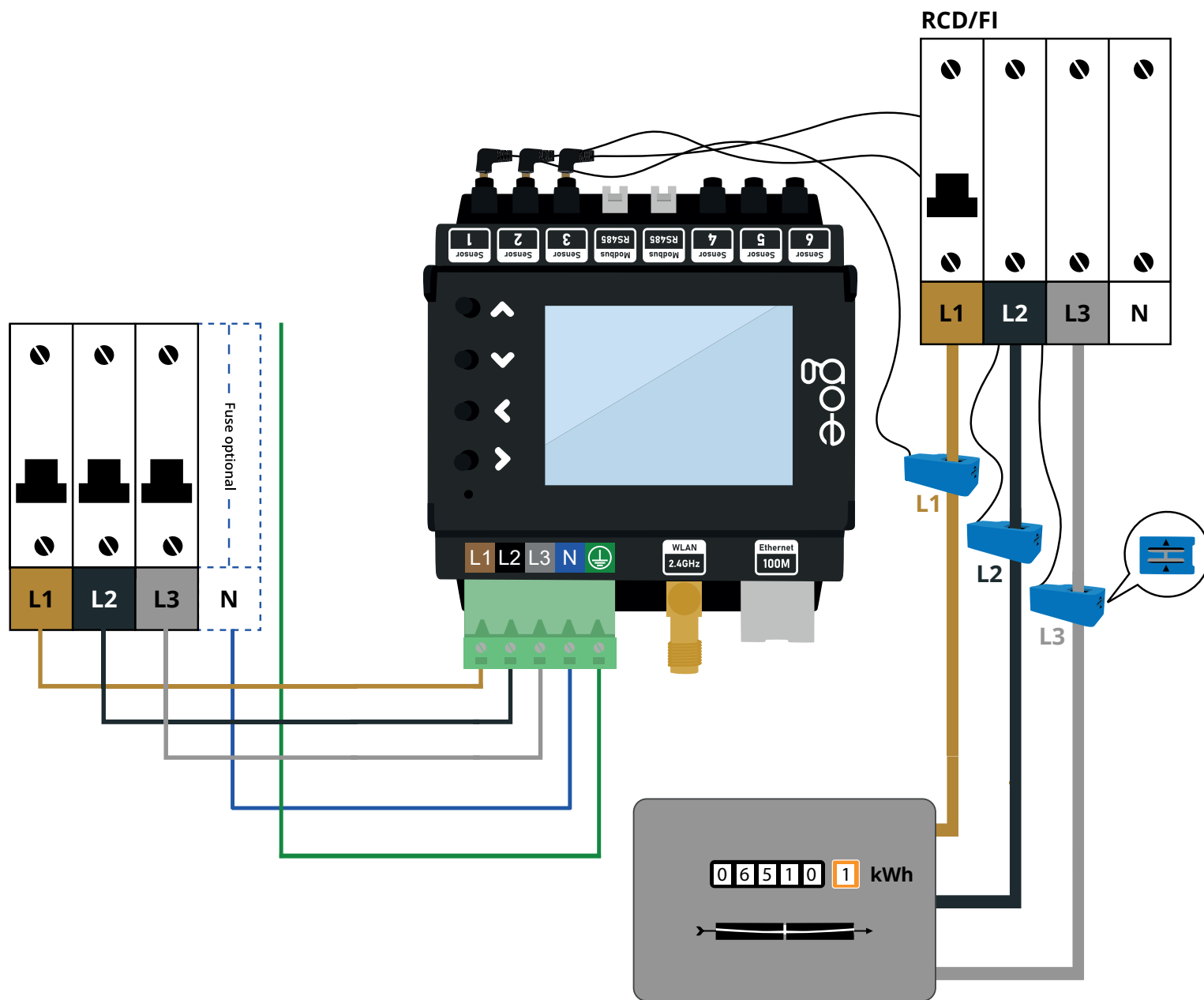

8. Instalación

a

Herramientas necesarias

a Destornillador

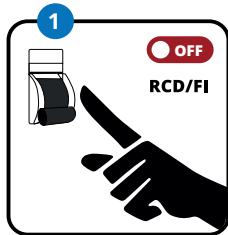

1. Asegúrate de que no haya tensión aplicando las cinco reglas de seguridad eléctrica.

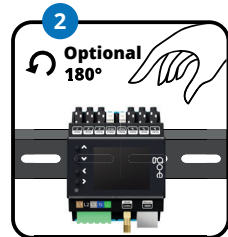

2. Fija el go-e Controller en el carril DIN. Recomendamos la fijación según la ilustración. Sin embargo, el go-e Controller también se puede montar girado 180°.



Ten en cuenta: La indicación de la pantalla se puede girar correspondientemente en la opción de menú «Ajuste/equipo/Girar pantalla».

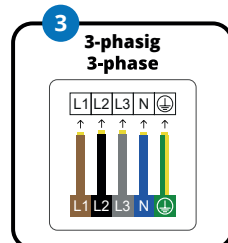
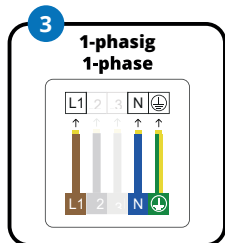

3. Conecta el go-e Controller según la conexión eléctrica, ya sea monofásica o trifásica. En caso necesario, colocar un cable de alimentación adicional. Inserta los conductores en el borne de conexión y fíjalos con un destornillador. Conecta también el conductor neutro y el conductor de protección.

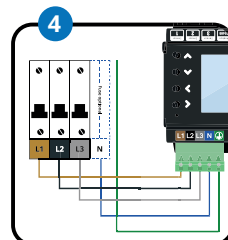
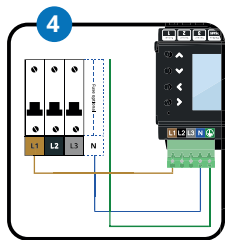

4. El go-e Controller también se puede conectar a un fusible con otro consumidor, por ejemplo, la cocina eléctrica. Si esto no es posible, deberás instalar un fusible nuevo.

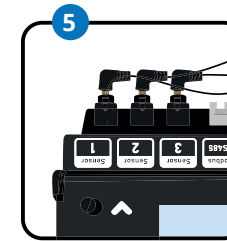

5. Para la optimización del excedente de energía fotovoltaica necesitamos suficientes sensores para medir la potencia desde o hacia la red eléctrica. En caso de conexión trifásica, inserta las clavijas de tres transformadores de corriente en las entradas previstas para la medición de corriente. Por ejemplo, en los sensores uno a tres. En caso de conexión monofásica, utiliza solo un transformador de corriente. Lo más fácil es medir directamente en la conexión a la red.

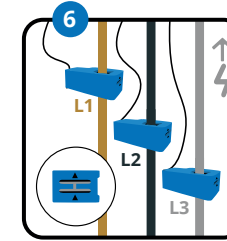
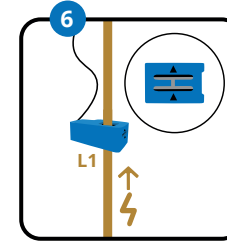

6. Coloca un transformador de corriente por fase. Las dos flechas del transformador de corriente deben apuntar en la dirección de la corriente. Al conectarse a la red eléctrica, que denominamos «red», la flecha de la red eléctrica debe apuntar hacia la casa.*

Ten en cuenta: En una fase, se puede fijar como máximo un transformador de corriente.

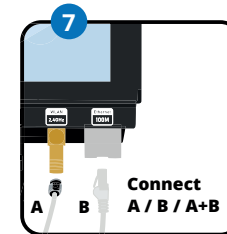

7. Ahora conecta la antena WLAN y/o el cable LAN al go-e Controller.



Para una recepción óptima, pasa el cable plano de la antena WLAN fuera del armario de distribución para colocar la cabecera allí.

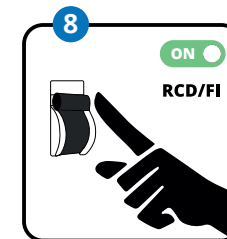

8. ¿No quieres conectar más sensores? (Esto tampoco es necesario para la optimización del excedente de energía fotovoltaica). Entonces, restablece la alimentación eléctrica. A continuación, sigue las instrucciones del punto 5 del capítulo 9. Instalación (otros sensores).



*Si, por motivos de espacio, no fuera posible colocar los sensores de corriente con flecha en la dirección especificada, los sensores también se pueden invertir a través del menú del go-e Controller o de la aplicación.

9. Instalación (otros sensores)



Una vez completada la instalación básica, puedes utilizar los 3 o 5 transformadores de corriente restantes para medir los flujos de corriente de diferentes equipos o grupos de consumidores en el edificio, en función del tipo de conexión (monofásica o trifásica). Esto es adecuado, por ejemplo, para el inversor CA-FV, un acumulador de batería CA o grandes consumidores eléctricos como calderas, sistemas de aire acondicionado o bombas de calor.

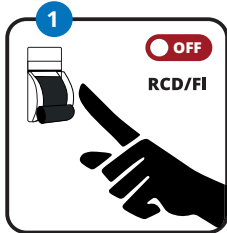

1. Asegúrate de que no haya tensión aplicando las cinco reglas de seguridad eléctrica.

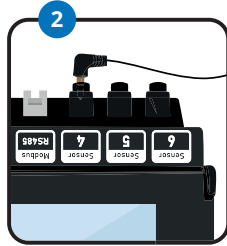

2.

Inserta la clavija de un transformador de corriente en una de las entradas libres para la medición de corriente, marcadas con la inscripción «Sensor». Puedes asignarlas como desees. Engancha el transformador de corriente en una fase del equipo o circuito cuyos flujos de corriente desees medir. En el caso de los equipos trifásicos que ofrecen la misma potencia en todas las fases, la medición de una sola fase suele ser suficiente. Como, por ejemplo, en el inversor de CA.

Ten en cuenta de nuevo que un transformador de corriente puede fijarse como máximo sobre una fase, ya que, de lo contrario, no se pueden registrar valores de medición.



¿Dispones de un sistema de almacenamiento en batería que debe tenerse en cuenta a la hora de optimizar el consumo de energía?

Entonces, utiliza un transformador de corriente para medir una fase del **almacenamiento en batería de CA**. En el caso de una batería de CA, la flecha del transformador de corriente debe apuntar desde la batería hacia el distribuidor. Aunque no se puede medir un **acumulador de batería acoplado a CC**, mediante un ajuste en la aplicación se puede evitar que se descargue de forma permanente al cargar el coche eléctrico (no en HOME V2).

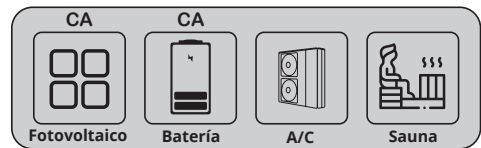

¿Quieres medir y ver tu propia producción fotovoltaica?

Si deseas medir y ver tu producción fotovoltaica, debes medir la corriente mediante un sensor en una fase de tu inversor fotovoltaico de CA. En el caso de un inversor solar, la flecha del transformador de corriente debe apuntar desde el inversor hacia el distribuidor.

La optimización de una instalación fotovoltaica también es posible sin la medición directa de la producción a través del inversor.

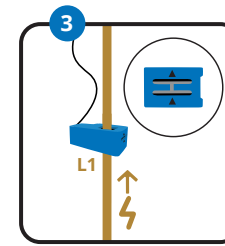

3.

Para medir también la corriente de otros grandes consumidores trifásicos, basta con conectar un transformador de corriente. Pero también puedes utilizar los transformadores de corriente para medir el consumo de circuitos individuales, como la iluminación, una caldera, un aire acondicionado, la sauna o una bomba de calor. **Al medir estas cargas, la flecha del transformador de corriente debe apuntar en la dirección de la carga.**



4.



¿Has instalado todos los transformadores de corriente o no quieres utilizar todos los sensores? ¿Se han completado los trabajos de conexión eléctrica? Entonces, restablece la alimentación de tensión en el circuito eléctrico.

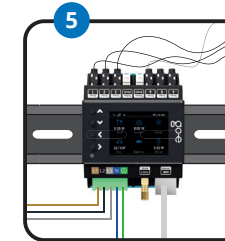

5.

El go-e Controller se enciende y está listo para funcionar tras el arranque del sistema. Lo más probable es que aparezcan valores de medición incorrectos en la pantalla, pero aún tenemos que asignar la fase y la categoría correctas en los sensores. Ahora tienes que realizar la configuración inicial. Para ello, puedes elegir entre estos dos métodos.

- Puesta en marcha/manejo a través de los pulsadores y la pantalla del equipo
- Configuración a través de la aplicación

Si ya has montados varios go-e Charger, el go-e Controller los reconocerá automáticamente una vez finalizada su configuración. Para ello, es imprescindible que el go-e Controller se encuentre en la misma red que los cargadores. El go-e Controller se puede conectar a un número ilimitado de cargadores.

Al utilizar repetidores WLAN, debes tener en cuenta que amplían tu red doméstica y no crean una nueva red con otra dirección IP. Lo mejor es utilizar repetidores de la misma marca que tu punto de acceso o router WLAN.

10a. Puesta en marcha/manejo en el equipo

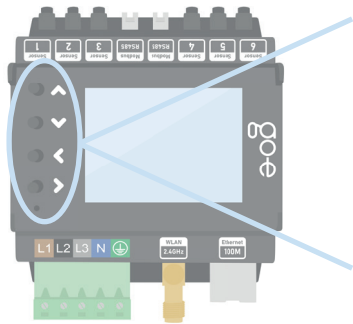

Con los 4 botones del equipo puedes desplazarte por el menú de la pantalla.

Si te encuentras en un submenú en el que se muestra un teclado, por ejemplo, para asignar una contraseña, también puedes mantener pulsado un botón para, por ejemplo, navegar más rápido hasta la letra deseada.

1. Pantalla de inicio

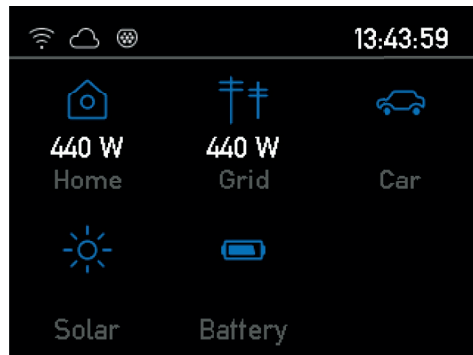

En cuanto el go-e Controller esté listo para funcionar, puedes ver en la pantalla de inicio los primeros valores de medición que probablemente aún sean incorrectos. La configuración del sensor se describe más adelante.

Accede al menú principal pulsando el botón > sin seleccionar una categoría. Para volver, pulse la tecla <.

2. Menú principal/Ajustes

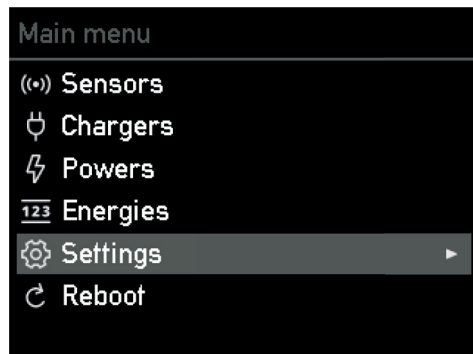

Con los botones de subir y bajar del equipo puedes alternar entre las diferentes opciones del menú.

Para seleccionar la opción de menú «Ajustes», pulsar el botón >.

3. Ajustes/Equipo

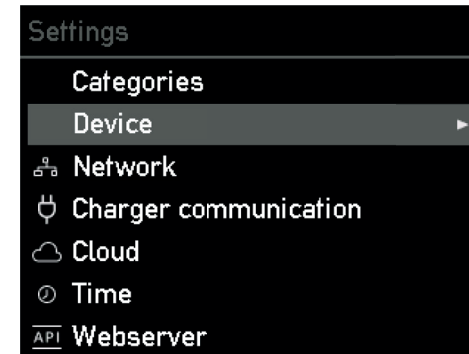

Para seleccionar la opción de menú «Equipo», pulsa el botón >. Aquí puedes ajustar, por ejemplo, el idioma o la pantalla del go-e Controller según tus preferencias.

4. Equipo

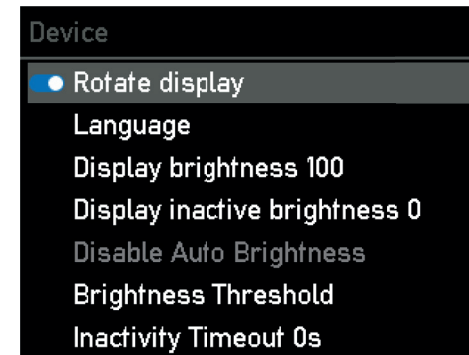

En el submenú «Equipo» puedes hacer lo siguiente:

1. Girar la pantalla 180° si has montado el go-e Controller de lado por motivos de espacio
2. Seleccionar tu idioma preferido
3. Ajustar el brillo de la pantalla
4. Modificar el brillo de la pantalla en caso de inactividad
5. Definir el tiempo de inactividad tras el cual la pantalla debe apagarse por completo

5. Menú principal/Sensores

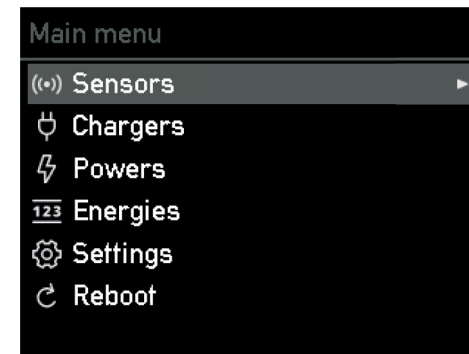

Para seleccionar la opción de menú «Sensores», pulsar el botón >. En la opción de menú «Sensores» puedes llevar a cabo la configuración.

10a. Puesta en marcha/manejo en el equipo

6. Sensores

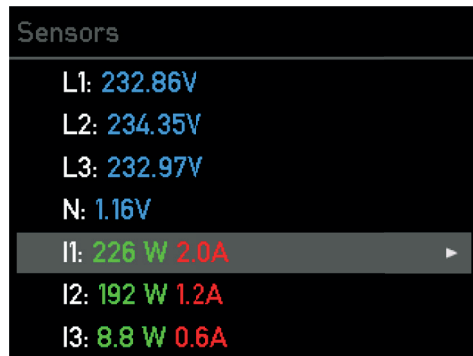

En el punto «Sensores» puedes leer las tensiones, corrientes o potencias en tiempo real. De L1 a L3 muestran la tensión de las fases conectadas al borne de conexión. De I1 a I6 muestran los valores de los sensores conectados (transformadores de corriente). I corresponde aquí a la designación «Internal», que es el sensor conectado o también significa «carga».

Si seleccionas L1, L2, L3 o N, accedes a los ajustes de tensión de la fase.

7. Sensores/Ajustes de tensión

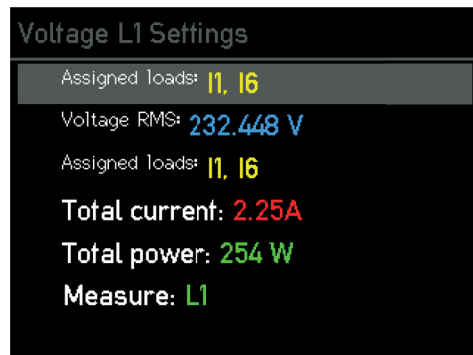

Aquí puedes ver todos los valores de medición de la fase seleccionada, así como las cargas asignadas (sensores internos/de corriente). Solo tienes que comprobar si la tensión es correcta. Si la corriente y la potencia total aún no son correctas, esto no supone ningún problema, ya que esta configuración se explicará más adelante.

Pulsando el botón < volverás a la vista general «Sensores».

8. Sensores/Ajustes de carga

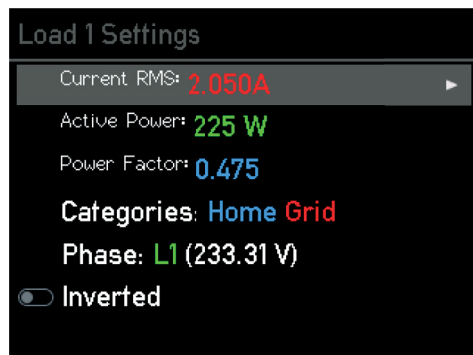

Si seleccionas una de las cargas (de I1 a I6) en la página «Sensores», accederás a la vista general «Ajustes de carga».

Aquí puedes invertir una carga con el control deslizante si no has conectado un transformador de corriente con las flechas en la dirección de la corriente.

Para que el cálculo de potencia sea correcto, la fase debe ajustarse correctamente. Imagínate

que el sensor mide 2 amperios en tu conexión de red, pero sin una referencia de tensión no sabemos si estamos suministrando energía a la red o consumiéndola.

Ten en cuenta que la potencia de una toma de red debe ser siempre positiva. **En el caso de un inversor solar o una batería de CA, la potencia en el modo de alimentación debe ser positiva**, pero si la batería se está cargando o el inversor tiene más consumo en espera que generación, la potencia puede ser negativa. Si no se consume energía, la potencia debe ser casi cero.

Es muy importante ajustar la fase correcta como referencia de tensión. Para averiguar a qué fase has conectado el sensor, sigue los cables en el armario de distribución. Como alternativa, también puedes comprobar con un multímetro si la tensión del go-e Controller coincide con el fusible de la carga.

El factor de potencia puede estar entre «Menos uno» y «Más uno». «Menos uno» significa alimentación o carga máxima en una batería sin potencia reactiva, «Más uno» significa máximo consumo o producción de energía. Si la potencia es especialmente baja, el factor de potencia no es muy significativo.

Con una carga resistiva pura, el factor de potencia debe ser aproximadamente uno.

Para comprobar la asignación de tensión, solo tienes que encender un consumidor grande con elementos calefactores en tu hogar, por ejemplo, un ventilador de calefacción, un secador de aire caliente o una cocina eléctrica. Si tu cocina eléctrica está conectada a una toma trifásica, la comprobación es especialmente fácil, ya que todas las fases se cargan directamente

con un factor de potencia de casi uno. Si los factores de rendimiento son incorrectos y, por ejemplo, solo son más o menos un tercio o dos tercios, debes ajustar la asignación. Si la asignación no es correcta, el go-e Controller no puede distinguir entre la alimentación y el consumo de la red, y la regulación del excedente de energía fotovoltaica no funcionará.

Este submenú también permite definir las categorías de carga navegando hasta «Categorías» y pulsando > para confirmar.

9. Sensores/Ajustes de carga/ Categoría de carga

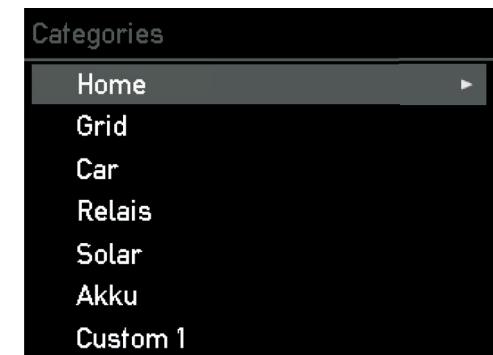

Después de seleccionar la opción «Categorías» en el menú «Ajustes de carga» con el botón >, accederás a este submenú.

El go-e Controller aún no sabe qué sensor has montado y dónde. Lo puedes ajustar con la categoría correspondiente.

Existe la categoría Red. Esta categoría es la más importante, ya que los go-e Charger y go-e Controller intentan regularlos a cero en la medida de lo posible en la carga con excedente de energía fotovoltaica.

10a. Puesta en marcha/manejo en el equipo

A continuación se explican 3 ejemplos de cómo configurar las categorías.

Ejemplo 1:

Si has instalado el sensor correspondiente directamente en una fase de la conexión de red, debes establecer la categoría Red en uno. A menos que midas tu consumo doméstico por separado, también debes establecer la categoría Casa en uno. De este modo, toda la corriente de la línea medida se asigna directamente a la toma de red y al consumo doméstico.

Si has instalado un sensor en la línea de un inversor fotovoltaico, puedes asignar la potencia directamente a la categoría Solar. La potencia debe ser positiva cuando el inversor está produciendo energía solar. Si estás midiendo todas las fases en un inversor monofásico o trifásico, selecciona el factor 1.

Sin embargo, si tienes un inversor trifásico y solo mides una fase, puedes seleccionar el fac-

tor 3 y el go-e Controller asumirá que la potencia medida es 3 veces mayor, ya que solo estamos midiendo un tercio.

Ahora tenemos que asignar la potencia solar a la categoría de Casa. Veamos este ejemplo de cálculo:

- Red: tomamos 1 kW de la red
- Solar: generamos 500 W de energía solar

Ya hemos asignado el consumo de red de 1 kW a Casa. Sin embargo, dado que producimos nosotros mismos 500 W, la potencia total que consumimos en casa es de 1,5 kW. Por lo tanto, asigna también el inversor solar a la categoría Casa con el factor 1 o 3, según el número de fases medidas del inversor.

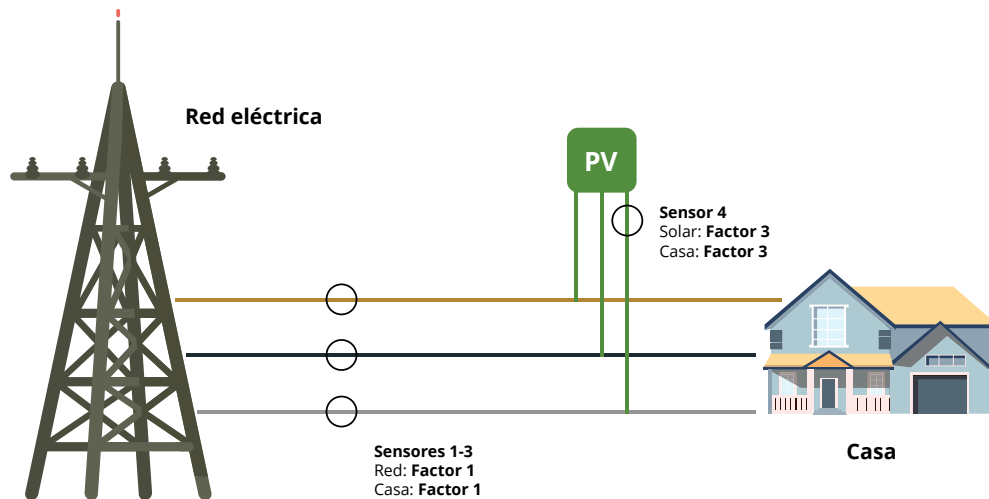

Ejemplo 2:

Supongamos que estamos midiendo la línea de carga y el inversor en todas las fases. Entonces, las categorías se corresponden con la siguiente imagen:

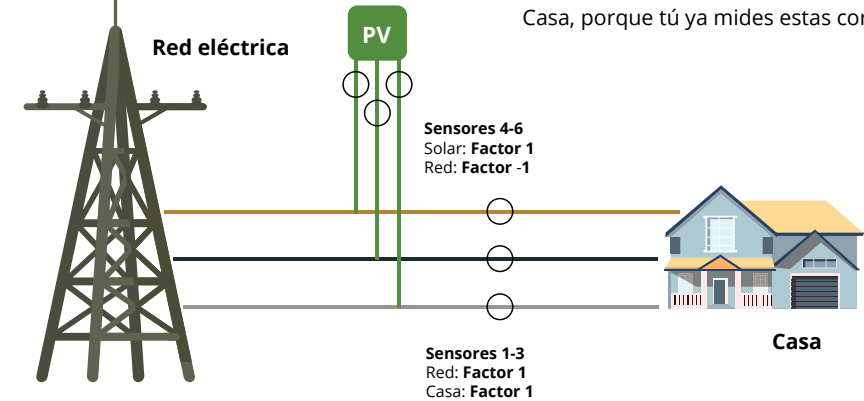

Tenemos que restar la producción solar de la red, por lo que debemos establecer el factor en menos uno.

Si solo mides un consumidor, por ejemplo, una caldera, puedes asignarlo a una categoría personalizada, por ejemplo, «Custom 1». Puedes cambiar el nombre de la categoría más adelante. No es necesaria ninguna asignación a Red o Casa, porque tú ya mides estas corrientes.

Ejemplo 3:

Si tu inversor solar está conectado a otros consumidores demasiado lejos del armario de distribución con el go-e Controller, no podrás medirlo directamente. Como ya se ha mencionado, esto no tiene ninguna importancia para la carga con excedente de energía fotovoltaica.

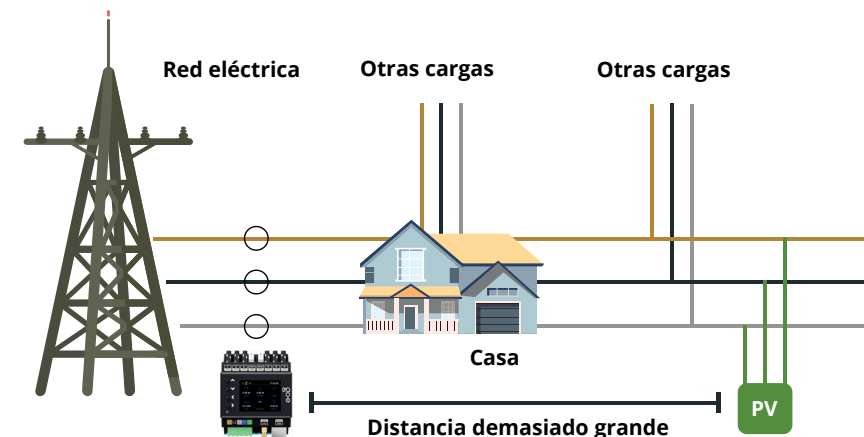

10a. Puesta en marcha/manejo en el equipo

10. Sensores/Ajustes de carga/Categoría de carga/Ajustes de factor

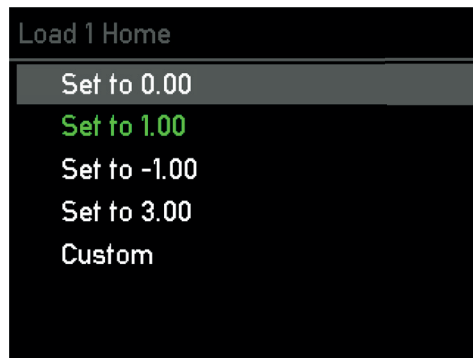

Una vez que hayas identificado las categorías correctas, puedes configurarlas en el menú.

Define en el submenú con qué factor se debe tener en cuenta el valor de tu sensor en cada categoría.

En caso de conexión a la red trifásica, repite la asignación realizada para Internal 1 también para los sensores Internal 2 y 3.

11. Sensores

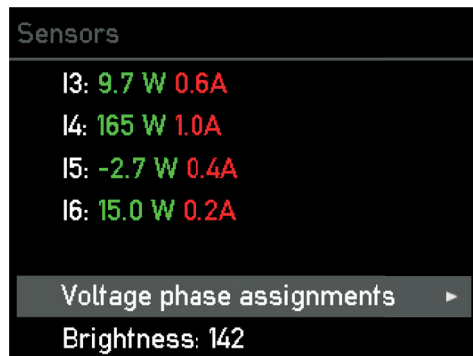

Este paso y los siguientes pasos son opcionales en caso de que hayas conectado incorrectamente una o más fases de la fuente de alimentación.

En ese caso, puedes cambiar las asignaciones de fases de tensión volviendo a «Sensores» en el menú, navegando hacia abajo y seleccionando la opción con el botón >.

12. Sensores/Asignaciones de fases de tensión

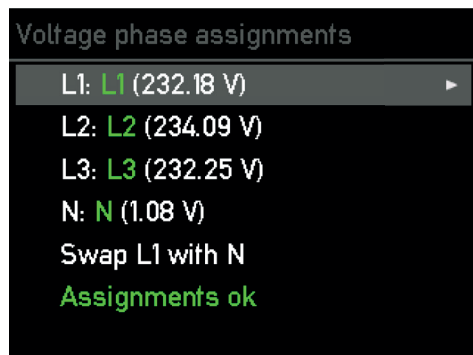

Paso opcional: Utiliza el botón > para seleccionar la fase para la que deseas cambiar la asignación.

13. Sensores/Asignaciones de fases de tensión/Fase fuente

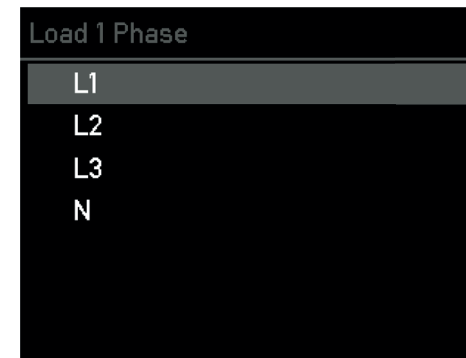

Paso opcional: Utiliza los botones Arriba y Abajo para desplazarte hasta la fase que deseas reasignar y corregir la fase mal conectada.

14. Ajustes/Red

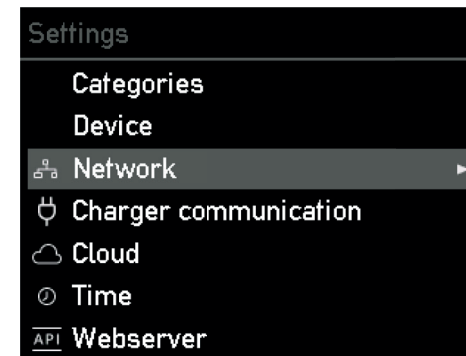

Ahora debes conectar tu go-e Controller a tu red a través de WLAN o LAN. Para seleccionar la opción de menú «Red» en el submenú «Ajustes», pulsa el botón >.

15. Ajustes/Red/WLAN, Ethernet, punto de acceso

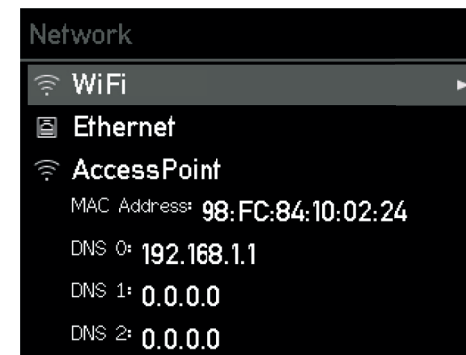

Guarda aquí los datos de acceso para tu WLAN o configura tu Ethernet (LAN) para garantizar una conexión del go-e Controller a la red y a los go-e Charger. Esto es absolutamente necesario para la carga con excedente de energía fotovoltaica o la gestión dinámica de la carga. Además, también puedes conectarte con el go-e Controller localmente sin necesidad de la nube a través de la go-e App.

Consejo: A través de la go-e App es posible realizar los ajustes de wifi y Ethernet de forma aún más cómoda.

10a. Puesta en marcha/manejo en el equipo

16. Ajustes/Hora

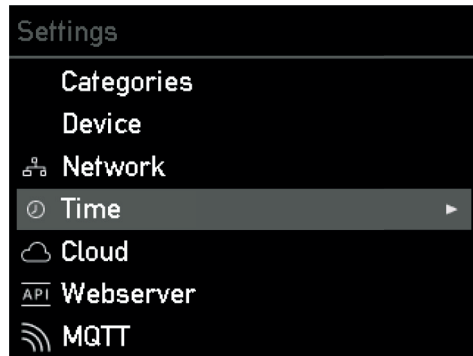

Para seleccionar la opción de menú «Hora», pulsa el botón >.

Los usuarios avanzados pueden realizar la sincronización de la hora a través de un servidor NTP o de la aplicación. Si el go-e Controller está conectado a la go-e Cloud a través de Internet, esta siempre te proporciona la hora actual. En este caso, no es necesario realizar ningún ajuste. En los ajustes de hora se puede definir la zona horaria y activar el cambio automático al horario de verano.

17. Ajustes/Nube

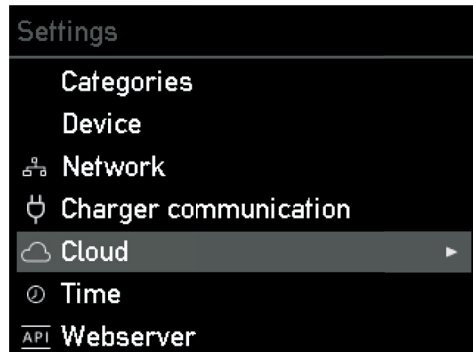

Para algunas funciones y según del go-e Charger que utilices, puede ser necesario tener una conexión a la nube. Encontrarás más detalles al respecto en la ficha técnica del go-e Controller.

Para seleccionar la opción de menú «Nube», pulsa el botón>.

18. Ajustes/Nube

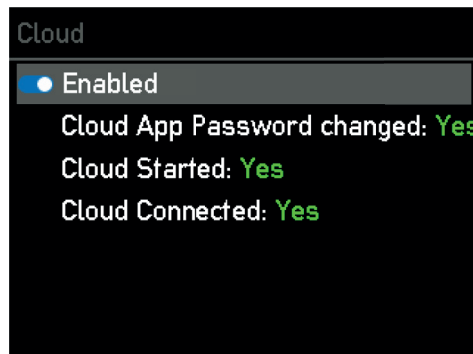

En este submenú puedes activar y desactivar la conexión a la nube. También se te mostrará el estado actual.

19. Menú principal/Cargadores

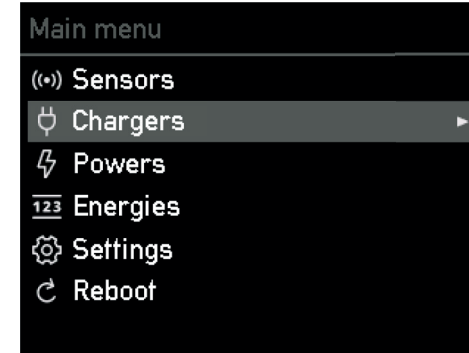

Ahora es el momento de conectar tu go-e Controller a uno o varios go-e Charger.

Para seleccionar la opción de menú «Cargadores», pulsa el botón >. Después, puedes conectar teóricamente un número ilimitado de go-e Charger.

20. Cargadores/Mis cargadores



Para que los go-e Charger se muestren aquí, el go-e Controller debe estar en la misma red que los go-e Charger. La red se configura, como ya se ha mencionado, en el menú principal, en Ajustes, donde se muestra una lista de todos los cargadores disponibles. Si se muestra un cargador con «Emparejado», significa que ya hay comunicación con el go-e Controller. Si detrás del cargador aparece «Encontrado», el cargador no está listo para comunicarse con el go-e Controller. Esto puede deberse a que la búsqueda automática de un go-e Controller no esté activada en los ajustes de la go-e Charger App del go-e Controller correspondiente o a que el go-e Charger ya esté conectado a otro go-e Controller. Porque cada cargador solo puede conectarse a un go-e Controller.

10a. Puesta en marcha/manejo en el equipo

21. Cargadores/Mis cargadores/Vista detallada

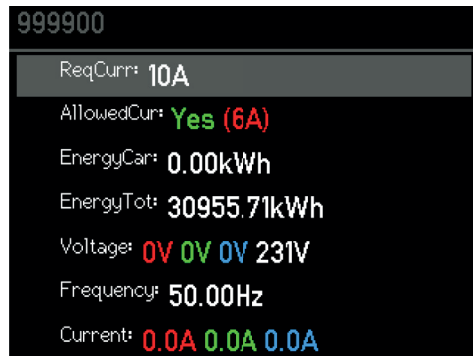

En la vista detallada de un cargador obtendrás más información sobre su estado de carga actual. Puedes navegar con los botones arriba y abajo.

Importante: Los ajustes reales para el proceso de carga con o sin excedente de energía fotovoltaica o con respecto a la consideración de la gestión dinámica de la carga deben definirse directamente en la go-e App para el cargador correspondiente.

22. Menú principal/Potencias

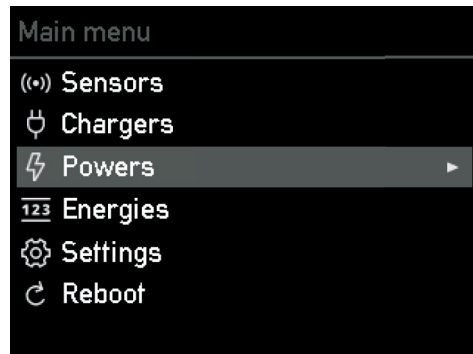

Para seleccionar la opción de menú «Potencias», pulsa el botón >.

23. Potencias

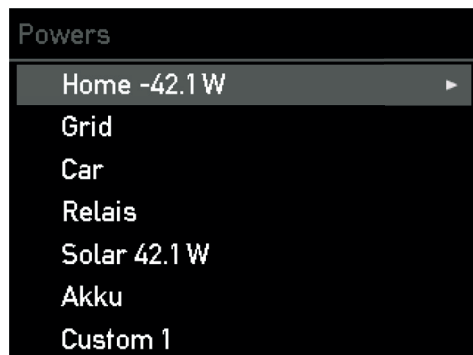

En este submenú puedes ver la potencia actual de cada categoría.

24. Menú principal/Energías

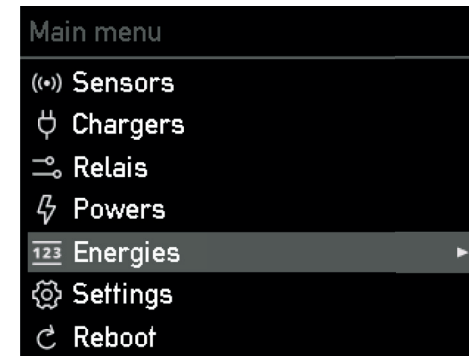

Para seleccionar la opción de menú «Energías», pulsa el botón >.

25. Energías

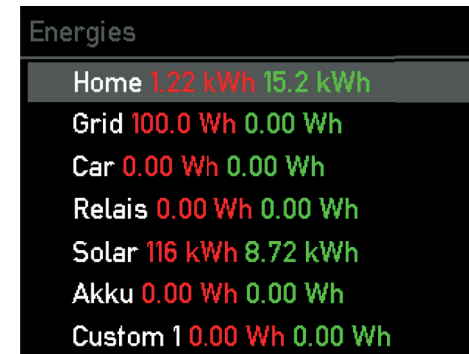

En este submenú puedes ver la potencia actual de cada categoría.

26. Ajustes/Categorías

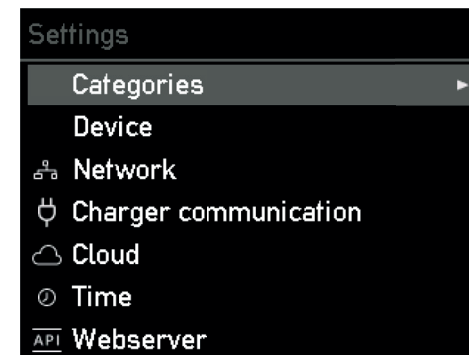

Para seleccionar la opción de menú «Categorías», pulsa el botón >.

10a. Puesta en marcha/manejo en el equipo

27. Categorías

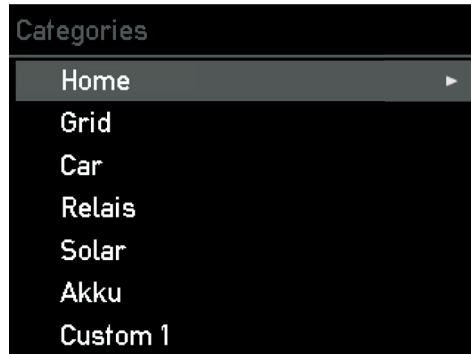

Selecciona la categoría para la que deseas ver los detalles y confirma tu selección con el botón >.

En el siguiente submenú obtendrás un resumen de los datos de potencia y energía de la categoría correspondiente.

28. Ajustes / Actualizaciones

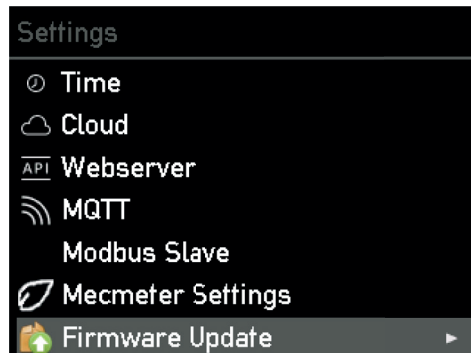

Para seleccionar la opción de menú «Actualizaciones», pulsa el botón >.

En este submenú, descarga el firmware más reciente para tu go-e Controller, si hay una nueva versión disponible para tu equipo. También puedes hacerlo en la aplicación.

29. Ajustes/Ajustes de fábrica



Para seleccionar la opción de menú «Ajustes de fábrica», pulsa el botón >.

Si es necesario, puedes restablecer los ajustes de fábrica del go-e Controller en este submenú. Ya sea de forma completa o solo para una parte de la configuración.

30. Ajustes/Acerca de

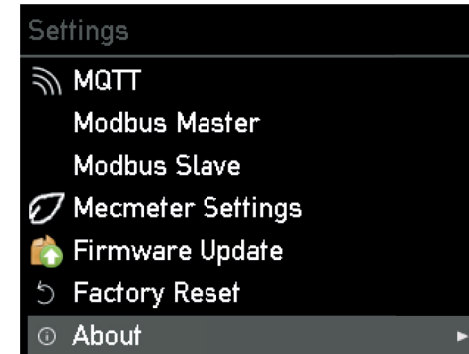

Para seleccionar la opción de menú «Acerca de», pulsa el botón >.

En el submenú encontrarás toda la información sobre tu go-e Controller.

31. Menú principal/Reiniciar

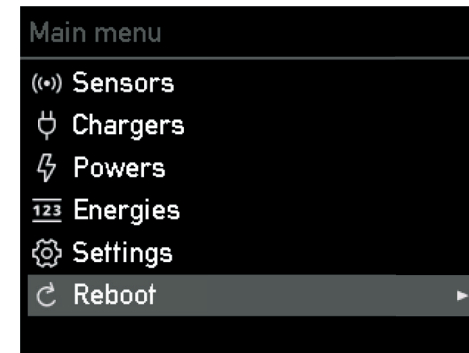

Para seleccionar la opción de menú «Reiniciar», pulsa el botón > para reiniciar el go-e Controller.

32. Ajustes/Servidor web

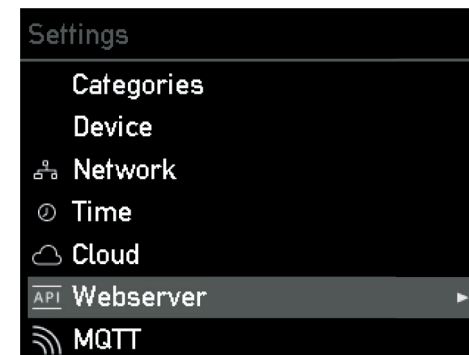

Para expertos e integradores: Para seleccionar la opción de menú «Servidor web», pulsa el botón >.

En este submenú puedes activar o desactivar la API HTTP local.

10a. Puesta en marcha/manejo en el equipo

33. Ajustes/MQTT

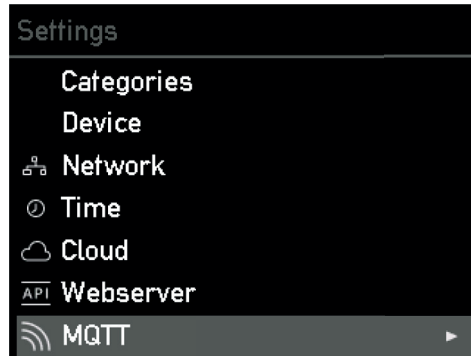

Para expertos e integradores: Para seleccionar la opción de menú «MQTT», pulsa el botón >.

En el submenú puedes definir los ajustes para la conexión MQTT, si deseas utilizarla.

34. Ajustes/Modbus esclavo



Para expertos e integradores: Para seleccionar la opción de menú «Modbus esclavo» pulsa el botón >.

En el submenú se puede activar Modbusy realizar los ajustes correspondientes.

35. Ajustes/Medidor MEC



Para expertos e integradores: Para seleccionar la opción de menú «Medidor MEC», pulsa el botón >.

En este submenú puedes establecer una conexión con un medidor MEC y definirla para estas categorías.

10b. Puesta en marcha/manejo a través de la aplicación

Configuración en la aplicación

Muchos de los pasos de configuración descritos en el equipo también se pueden llevar a cabo a través de la aplicación. **Para determinadas funciones, como el control de la carga con excedente o la gestión dinámica de la carga mediante los distintos cargadores, es imprescindible integrar el go-e Controller en la aplicación.**

Si ya has configurado un go-e Charger, debes volver a la lista de equipos. Si el go-e Controller ya está configurado, lo verás en la lista de equipos. Si aún no has configurado el go-e Controller, pulsa «Añadir o configurar equipo» para configurarlo.

a) Utiliza «Configurar equipo go-e» si tu go-e Controller aún no se ha configurado en una go-e App.

b) Si ya has conectado tu go-e Controller a la red doméstica directamente en la pantalla o a través de la go-e App, selecciona «Añadir equipo go-e».

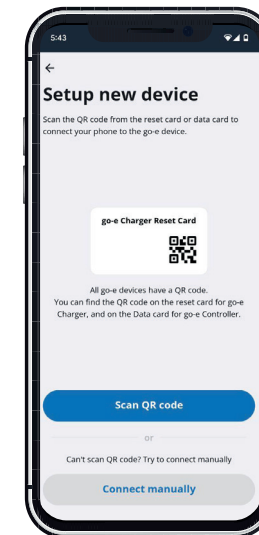
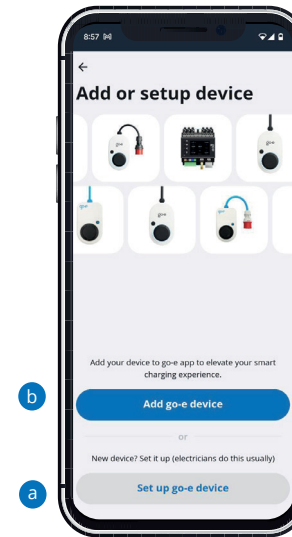

Configuración en la aplicación

a) «Configurar el equipo go-e» es comparable a la configuración inicial del go-e Charger.

Debes estar cerca del go-e Controller para realizar la configuración a través del punto de acceso. Ten en cuenta que en algunos smartphones debes desactivar los datos móviles y finalizar las conexiones WLAN activas.

Para conectarte automáticamente al punto de

10b. Puesta en marcha/manejo a través de la aplicación

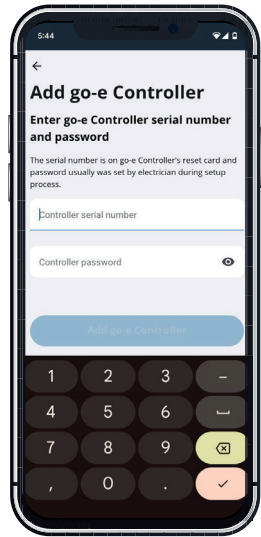

acceso, solo tienes que escanear el código QR de la tarjeta de datos incluida con el go-e Controller o establecer la conexión con el go-e Controller manualmente en los ajustes WLAN de tu teléfono móvil utilizando la contraseña del punto de acceso que encontrarás en la tarjeta de datos del go-e Controller. El proceso es comparable a la configuración del go-e Charger.

Configuración en la aplicación

- b Si deseas añadir un go-e Controller ya configurado, selecciona «Añadir equipo go-e» e introduce el número de serie del go-e Controller. También puedes encontrarlo en la ficha de datos adjunta al go-e Controller. A continuación, escribe la contraseña. Esta es la contraseña predeterminada que puedes encontrar en la tarjeta de datos o la que asignaste durante la configuración inicial. Haz clic en «Conectar».

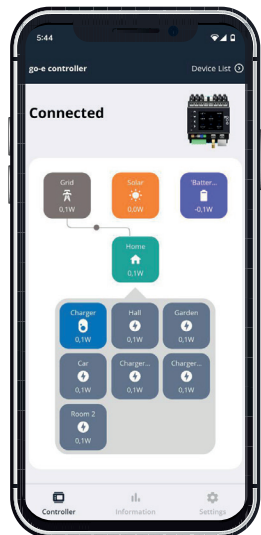

Pantalla de inicio

En la pantalla de inicio puedes ver la potencia actual de cada categoría. Las categorías Solar, Red, Casa y Batería se muestran aquí de forma predeterminada. Por supuesto, los valores adecuados solo se muestran si se ha realizado la configuración correspondiente.



Información

Encontrarás más detalles sobre las categorías y los sensores en la opción de menú «Información».

Aquí se muestran, por ejemplo, todos los flujos de energía en una vista de lista.

En la pestaña «Información» puedes ver diagramas de tus flujos de energía en las últimas horas. También es posible exportar todos los datos del go-e Controller y verlos en el PC.

Ajustes

En la opción de menú «Ajustes» de la aplicación puedes configurar los sensores, asignarlos a categorías y ajustarlos a través de las distintas opciones de submenú, al igual que directamente durante la configuración en el propio go-e Controller. Los ajustes de hora y visualización también se pueden configurar a través de la aplicación.

Además, puedes asignar un nombre al go-e Controller o cambiar la contraseña que hayas elegido durante la configuración inicial.



Importante: Si has realizado la configuración directamente a través del menú del go-e Controller, en principio ya no es necesario que realices ningún ajuste relevante para el go-e Controller. Puedes pasar directamente al final del capítulo 10b de estas instrucciones.

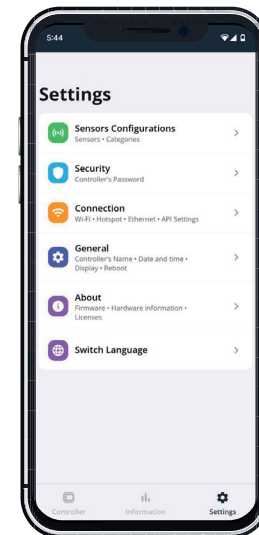

10b. Puesta en marcha/manejo a través de la aplicación

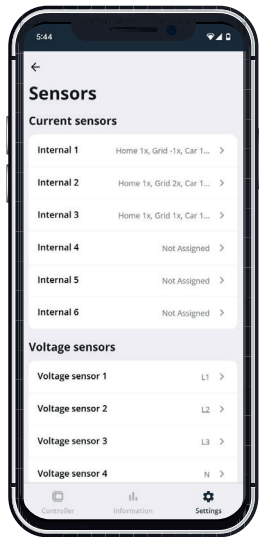

Ajustes/Configuración del sensor/ Sensores

Al igual que en el propio go-e Controller, en la opción de menú «Ajustes», submenú «Configuración de sensores/Sensores», puedes configurar los sensores de tensión y de corriente y, tras seleccionarlos, leer sus tensiones, corrientes y potencias en tiempo real. Por cierto, también puedes hacerlo directamente en el go-e Controller.

En los sensores de tensión L1 a L3 se mide siempre la tensión de las fases conectadas y en los sensores de corriente Internal L1 a Internal 6 se mide la corriente y la potencia. Para que el go-e Controller calcule correctamente la potencia y las funcionalidades como la carga con excedente de energía fotovoltaica y la gestión dinámica de la carga funcionen correctamente, debes asegurarte de haber ajustado la referencia de tensión correcta para todas las fases y de haber guardado las categorías y los factores de potencia correctos. Lo que debe tenerse en cuenta exactamente se explica en estas instrucciones en el capítulo «10a. Puesta en marcha/manejo en el equipo» mediante diferentes ejemplos. A continuación, te explicamos de manera general dónde puedes encontrar los ajustes en la aplicación.

Ajustes/Configuración del sensor/ Sensores/Sensor de tensión

Si seleccionas uno de los sensores de tensión, por ejemplo, el sensor de tensión L1, verás todas las lecturas de la fase seleccionada.

Si has conectado incorrectamente una o más fases de la fuente de alimentación, también puedes cambiar las asignaciones de fase de tensión aquí pulsando «Fase asignada».

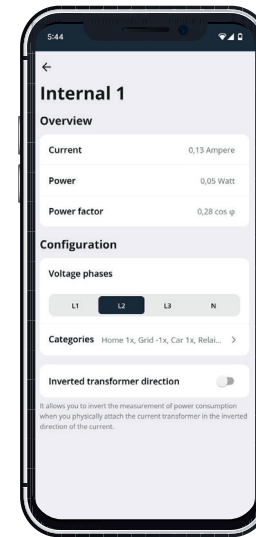

Ajustes/Configuración del sensor/ Sensores/Sensor de corriente

Si seleccionas uno de los valores Internal I1 a I6 (cargas) en la vista «Sensores», accederás a la vista general de datos del sensor/interno correspondiente. Para los ajustes directamente en el go-e Controller, hay una vista similar en «Ajustes de carga». Aquí puedes invertir una carga con el control deslizante si no has conectado un transformador de corriente con las flechas en la dirección de la corriente. Ten en cuenta que la potencia siempre debe ser positiva cuando se consume de la red. En el caso de un inversor solar o una batería de CA, la potencia de alimentación debe ser positiva. Sin embargo, si la batería se está cargando o el inversor tiene un consumo en espera superior al que genera, la potencia puede ser negativa. Si no se consume corriente, la potencia debe ser cercana a 0.

Si deseas adaptar una categoría de carga asignada o cambiar la asignación de fases, también es posible hacerlo aquí en la vista general del sensor de corriente correspondiente. Esto funciona de la misma manera que a través del menú del propio go-e Controller.

10b. Puesta en marcha/manejo a través de la aplicación

Ajustes/Configuración del sensor/Categorías

En este submenú puedes ver un resumen de las categorías. Selecciona una categoría e introduce un número en el siguiente submenú para el factor con el que se debe tener en cuenta esta carga de corriente.

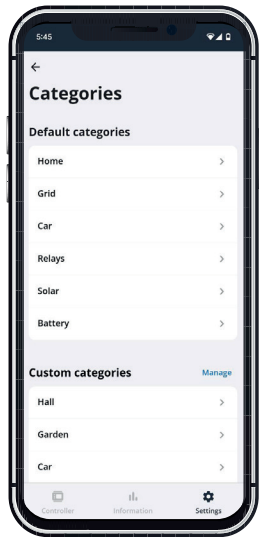

1 en la categoría «Red». Si no tienes tu propio sensor en la línea de carga, es decir, en el resto de tu hogar, también debes asignar la categoría «Casa» con el factor 1.

Si mides la corriente de una instalación fotovoltaica trifásica de corriente alterna con solo un sensor en una fase, debes establecer el factor para la categoría «Solar» en 3 para que el sensor correspondiente pueda mostrar correctamente la potencia total de la instalación fotovoltaica. Esto funciona aquí porque un inversor trifásico proporciona la misma potencia en todas las fases. De este modo, te ahorras dos conexiones de sensor que puedes utilizar para otros fines.

En el caso de las categorías definidas por el usuario, incluso puedes cambiar el nombre de la categoría, por ejemplo, a Caldera, si la mides con un sensor.

Ajustes/Configuración del sensor/Categorías/Vista detallada

Si seleccionas una de las categorías, puedes escribir un número para el factor con el que el sensor de corriente debe tener en cuenta esa categoría justo después de los nombres de los sensores internos correspondientes. Para ello, ten en cuenta las notas anteriores de las instrucciones. Si ya has registrado factores a través del menú del go-e Controller o de la opción «Configuración de sensores», aquí ya verás números.

Si, por ejemplo, mides tu conexión a la red con un sensor, debes asignar a esta carga el factor

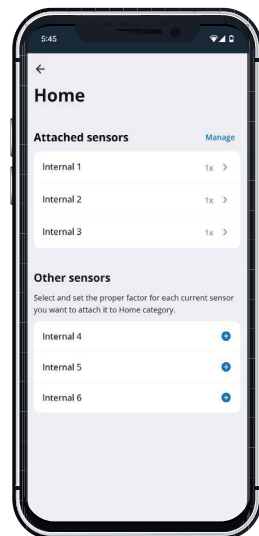

Ajustes/General Fecha y hora

Los usuarios avanzados pueden realizar la sincronización de la hora a través de un servidor NTP o de la aplicación. Si el go-e Controller está conectado a la go-e Cloud a través de Internet, esta siempre te proporciona la hora actual. En este caso, no es necesario realizar ningún ajuste.

En los ajustes de hora se puede definir la zona horaria y activar el cambio automático al horario de verano.

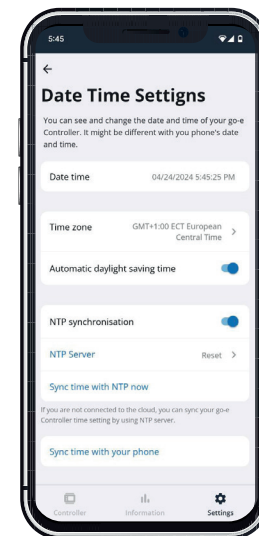

10b. Puesta en marcha/manejo a través de la aplicación

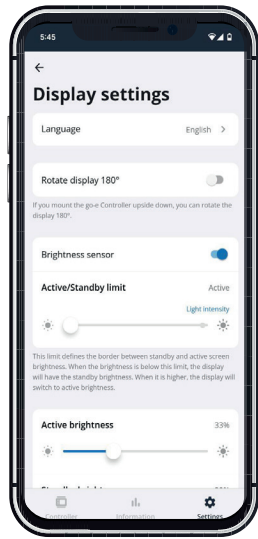

Ajustes/General Indicación

En este submenú puedes configurar, al igual que en el propio go-e Controller, por ejemplo, lo siguiente:

1. Girar la pantalla 180° si has montado el go-e Controller de lado por motivos de espacio
2. Seleccionar tu idioma preferido
3. Ajustar el brillo de la pantalla
4. Modificar el brillo de la pantalla en caso de inactividad
5. Definir el tiempo de inactividad tras el cual la pantalla debe apagarse por completo

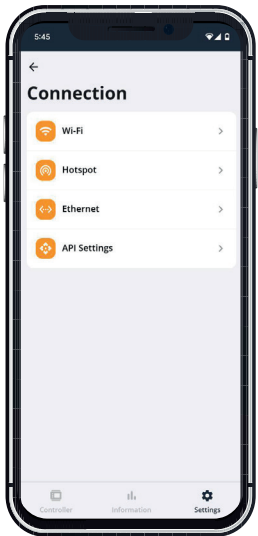

Ajustes/Conexión

En la opción de menú «Conexión» se realizan todos los ajustes de conexión. Además de WLAN o Ethernet, se pueden definir conexiones adicionales para expertos e integradores.

Ajustes/Acerca de

En el submenú «Acerca de» puedes ver información sobre el hardware. Allí encontrarás, por ejemplo, el número de serie. Además, aquí te puedes descargar el firmware más reciente.

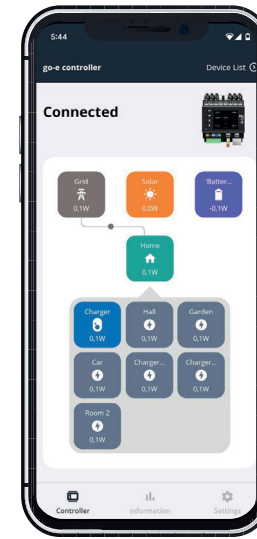

Cambiar entre el go-e Controller y el cargador

Veamos ahora los ajustes para la carga con excedente de energía fotovoltaica y la gestión de la carga.

Toca en «Lista de equipos» en la esquina superior derecha. Selecciona allí el cargador para el que deseas realizar ajustes para la carga con excedente de energía fotovoltaica o la gestión de carga.

11. Carga con excedente de energía fotovoltaica/ Gestión de carga

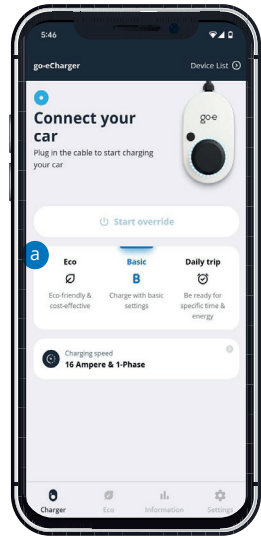

Pantalla de inicio (go-e Charger)

Después de cambiar de tu go-e Controller al go-e Charger, accederás a su pantalla de inicio con la vista «Cargador».

- a Recuerda estos botones de modo (Eco, Daily Trip) que tendrás que pulsar más tarde si deseas activar la carga con excedente de energía fotovoltaica.

Cambia primero a la vista «Ajustes».

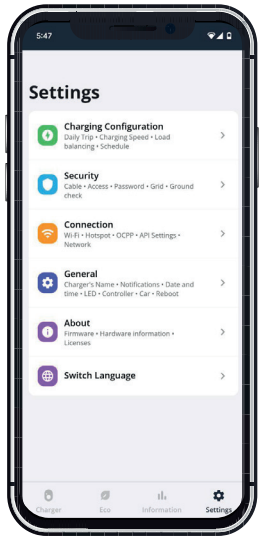

Ajustes (go-e Charger)

Selecciona la opción de configuración «General/go-e Controller» si tu go-e Charger aún no está conectado a tu go-e Controller. También puedes comprobar la conexión allí.

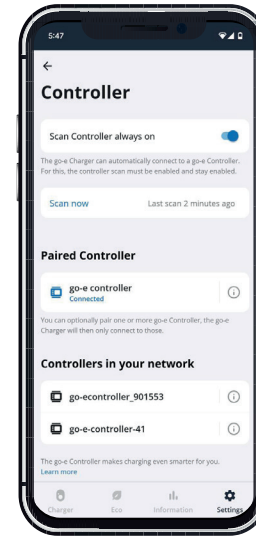

Ajustes (go-e Charger)/General/ go-e Controller

Los go-e Controller ya instalados se pueden integrar automáticamente en la go-e App. Normalmente, los go-e Controller se buscan automáticamente. Solo si acabas de instalar el go-e Controller o has desactivado la función de escaneo automático, debes pulsar aquí «Escanear ahora». Por cierto, un cargador solo puede conectarse a un único go-e Controller, pero el go-e Controller puede conectarse a un número ilimitado de cargadores al mismo tiempo.

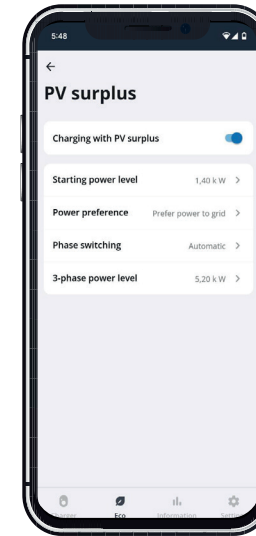

Eco/excedente de energía fotovoltaica

Si te has asegurado de que tu go-e Charger esté conectado al go-e Controller, ahora puedes realizar los ajustes para la carga con excedente de energía fotovoltaica. Para ello, selecciona en la barra de menú inferior la pestaña «Eco» y, a continuación, «Excedente de energía fotovoltaica». Si tienes un proveedor de electricidad con tarifas flexibles que aparece en la go-e App, puedes combinar la carga de excedente de energía fotovoltaica con la tarifa eléctrica correspondiente. Sin embargo, esto no es imprescindible para la carga con excedente de energía fotovoltaica.

Activa ahora el control deslizante «Carga con excedente de energía fotovoltaica» y realiza los ajustes detallados para la carga con corriente solar. Decide aquí a partir de qué nivel de potencia de la instalación fotovoltaica debe iniciarse el proceso de carga. Por debajo de 1,4

11. Carga con excedente de energía fotovoltaica/ Gestión de carga

kW, también se debería utilizar la alimentación de red. Además, puedes elegir si, durante la carga con excedente de energía fotovoltaica, prefieres consumir un poco de electricidad de la red o devolverla, o bien prefieres combinar ambas opciones. Esto es necesario, ya que solo puedes cargar tu coche eléctrico con determinados niveles de potencia. Además, puedes definir si el cargador debe ajustar las fases según la potencia de la instalación fotovoltaica y a partir de qué potencia se debe realizar la carga trifásica con la ayuda del go-e Controller.

¿Tienes un acumulador de batería acoplado a CC? En ese caso, introduce el valor -200 en «Valor objetivo de la red» para evitar que la batería de CC se descargue permanentemente al cargar el coche eléctrico (no es posible con la serie HOME V2). Al mismo tiempo, en «Preferencia de potencia», debe estar seleccionada la opción «Preferencia de corriente a la red».

Encontrarás más información sobre estos detalles en nuestro vídeo de la aplicación go-e Controller en YouTube.

Ajustes (go-e Charger)/Configuración del proceso de carga/ Daily Trip

También puedes combinar la carga con excedente de energía fotovoltaica con el modo Daily Trip. Si quieres estar completamente seguro de que el go-e Charger cargará tu coche eléctrico con una determinada cantidad de energía hasta la mañana y quieres utilizar corriente fotovoltaica o corriente de red barata de un proveedor de electricidad con tarifas flexibles, entonces debes activar el «modo Daily Trip».

Para ello, ve a «Ajustes», «Configuración del proceso de carga» y, a continuación, «Daily

Trip». Define la hora a más tardar a la que debe finalizar el proceso de carga, así como la cantidad de corriente o la autonomía deseadas.

Aquí también debes activar las opciones del modo Eco si deseas alcanzar tu objetivo de carga con excedente de energía fotovoltaica y/o tarifas eléctricas flexibles siempre que sea posible.

Cargador (go-e Charger)/Activar el modo ECO o modo Daily Trip

Como se ha mencionado al principio de este capítulo, ahora debes volver a la página «Cargador» de tu cargador y pulsar el botón «Eco» o «Daily Trip» para activar el modo.

A continuación, tu cargador comenzará a cargar con el excedente de energía fotovoltaica, siempre que tu instalación fotovoltaica produzca electricidad que los demás consumidores del edificio no utilicen.

Por cierto: Puedes utilizar tanto el modo ECO como el modo Daily Trip sin tarifa eléctrica flexible. En el modo ECO, el go-e Charger solo carga cuando hay excedente de energía fotovoltaica disponible, lo que significa que es posible que no se cargue en absoluto. En el modo Daily Trip, el go-e Charger intenta esperar el mayor tiempo posible a que haya excedente de electricidad, pero luego carga la corriente de la red lo más tarde posible para alcanzar la cantidad de energía deseada. No es necesario que utilices una tarifa flexible.

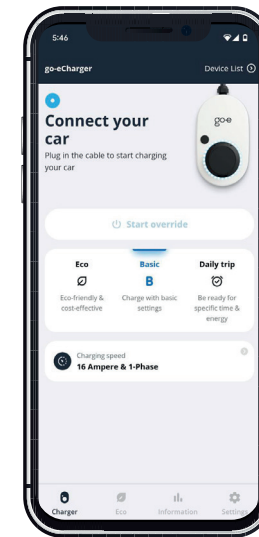
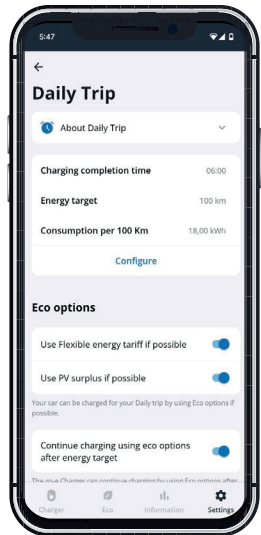

11. Carga con excedente de energía fotovoltaica/ Gestión de carga

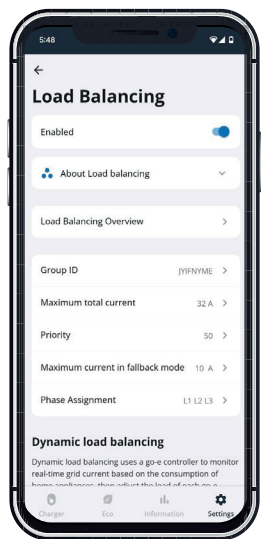

Ajustes (go-e Charger)/Configuración del proceso de carga/ Gestión de carga

Si deseas utilizar la gestión dinámica de la carga, pulsa en la parte inferior de la aplicación en «Ajustes», después en «Configuración del proceso de carga» y, a continuación, en «Gestión de la carga».

Con tu go-e Controller puedes combinar la gestión de carga estática y dinámica.

Guarda el valor para la gestión dinámica de la carga en la línea «Corriente de red máxima». Esta es la corriente máxima en amperios que tu casa puede obtener de la red.

El go-e Controller se asegurará de que nunca se supere este valor al cargar tu coche eléctrico en combinación con la demanda de corriente de tus otros consumidores. En caso necesario, el go-e Controller reduce la potencia de carga y la vuelve a aumentar más tarde.

12. Garantía y exclusiones

1. go-e GmbH concede una garantía para go-e Controller contra defectos de material y de funcionamiento de acuerdo con las siguientes condiciones. El periodo de garantía es de 36 meses a partir de la recepción de la mercancía después de la primera compra del producto por parte de go-e o de un revendedor. Esta garantía se aplica además de la garantía legal de 2 años (a partir de la recepción de la mercancía) y no la limita.

2. La garantía solo es válida si se presenta el justificante de compra con indicación de la fecha de compra.

3. En caso de garantía, el cliente deberá informar inmediatamente a go-e GmbH en forma de texto y reclamar el defecto. En caso de presentar una reclamación por vicios justificada, go-e está obligado a realizar o organizar la mejora o sustitución lo antes posible. En caso de que el producto defectuoso se devuelva (autorizado) a go-e GmbH, este asumirá los costes derivados de ello. Si, en caso de garantía, se determina que el equipo debe sustituirse, el cliente renunciará a la propiedad del equipo anterior a partir de la fecha de devolución y, al mismo tiempo, el nuevo equipo pasará a ser propiedad del comprador. Esta cesión de la propiedad también se aplica cuando se sustituye un equipo en caso de complacencia fuera del periodo de garantía con condiciones reducidas. En cualquier caso, deberá presentarse una prueba en forma de factura. Por motivos de seguridad, el desmontaje de un producto go-e supuestamente defectuoso y instalado de forma fija solo podrá ser realizado por un electricista cualificado. Antes de desmontar el producto, ponte en contacto en cualquier caso con el servicio de asistencia técnica de go-e y espera a que se decida cómo proceder a la tramitación del caso de servicio. Las reparaciones deben ser realizadas exclusivamente por el fabricante go-e. Las reparaciones no realizadas por go-e no están cubiertas por la garantía y no serán reembolsadas.

4. En caso de almacenamiento, uso o instalación/montaje incorrectos por parte del comprador/instalador y daños resultantes en el producto o en otros defectos técnicos causados por el comprador/instalador, se extingue la garantía y la garantía legal. En este caso, el comprador asumirá los gastos de envío. Esto se aplica especialmente si el producto se utiliza para un uso distinto al indicado por el fabricante.

5. La garantía también quedará anulada en caso de modificación o apertura de un producto go-e o si, en el caso de una estación de carga fija, no se dispone de ninguna prueba de la instalación por parte de personal especializado cualificado (p. ej. certificado de puesta en marcha).

6. go-e GmbH realizará todos los esfuerzos razonables para prestar el servicio de todos los servicios digitales adicionales gratuitos tal y como se indica en los manuales de instrucciones de los productos, incluidas, entre otras cosas, las funciones de la aplicación y la nube. No obstante, go-e no garantiza que vayan a funcionar siempre sin errores, completamente disponibles y sin interrupciones. go-e GmbH no ofrece ninguna garantía o seguridad sobre estas funciones adicionales digitales, pero, tras un aviso de fallo o avería por parte del cliente, se esfuerza por ofrecer una solución alternativa gratuita o una actualización para la subsanación de fallos o averías en un plazo de tiempo razonable. La notificación del cliente se puede realizar por teléfono en horario comercial, por correo electrónico a office@go-e.com o a través del formulario de contacto en la página web de go-e. go-e tiene derecho a aplicar restricciones para la subsanación de fallos o averías y/o soluciones alternativas, así como a posponer la subsanación de fallos o averías hasta que se publique una actualización. Para cumplir con esta obligación, go-e GmbH tiene derecho a suspender los servicios digitales adicionales debido a trabajos de mantenimiento planificados o no planificados, por lo que go-e no garantiza que los servicios digitales estén disponibles sin restricciones en cualquier momento.

7. Las reclamaciones derivadas de esta garantía se registrarán exclusivamente por el derecho austriaco, excluyendo las normas de colisión, en particular el derecho de compraventa de las Naciones Unidas.

13. Declaración de conformidad CE



Por la presente, go-e GmbH declara que el tipo de dispositivo de radio go-e Controller cumple con la Directiva 2014/53/UE. El texto completo de la declaración de conformidad UE está disponible en la siguiente dirección de Internet: www.go-e.com





Asistencia técnica

go-e GmbH

Satellitenstraße 1
9560 Feldkirchen
AUSTRIA

✉ support@go-e.com

☎ +43 4276 62400

www.go-e.com

Asistencia online

www.go-e.com

go-e